

CELMA[®]
PROFESSIONAL

Młot wyburzeniowy PRWg 45GEO

INSTRUKCJA ORYGINALNA



Przed przystąpieniem do użytkowania wyrobu konieczne jest dokładne zaznajomienie się z treścią niniejszej instrukcji, a następnie jej ścisłe przestrzeganie.

www.celma.com.pl

Młot wyburzeniowy PRWg 45GE0

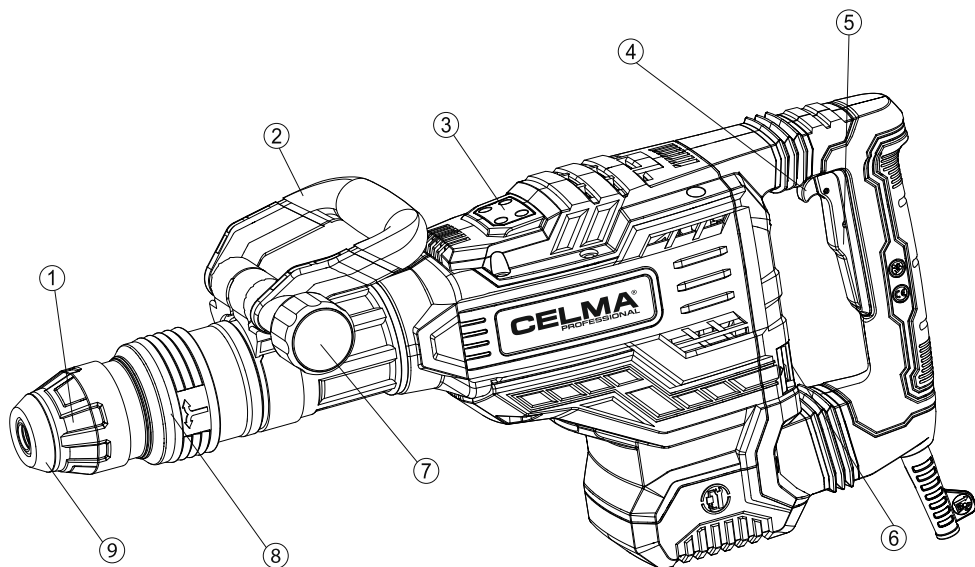

Rys. 1

- | | |
|--------------------------|---|
| 1. Uchwyt SDS-MAX | 6. Pokrętło regulacji uderzeń |
| 2. Rękojeść dodatkowa | 7. Pokrętło rękojeści dodatkowej |
| 3. Pokrywa komory napędu | 8. Pierścień nastawczy kąta obrotu akcesoriów |
| 4. Przycisk blokady | 9. Osłona przeciwpylowa |
| 5. Klawisz łącznika | |

CELMA to jedyna profesjonalna polska marka elektronarzędzi, której tradycje historyczne sięgają 1934 r. Na przestrzeni wielu lat każdy z naszych produktów podlegał nieustannemu rozwojowi w taki sposób, aby stał się funkcjonalny oraz dopasowany do zmieniających się potrzeb Klientów. Produkty marki CELMA w liniach CELMA Professional oraz CELMA C-Power cechuje bardzo wysoka jakość, którą doceniają zarówno profesjonalści, jak i użytkownicy domowi.

WSTĘP

Prawidłowa, niezawodna i bezpieczna praca młotem wyburzeniowym PRWg 45GEO jest uzależniona głównie od prawidłowej eksploatacji. Dlatego w interesie użytkownika jest dokładne zapoznanie się z treścią niniejszej instrukcji i przestrzeganie wszystkich uwag i zaleceń w niej zawartych. Za szkody powstałe na skutek nieprzestrzegania zaleceń niniejszej instrukcji producent i serwis nie przyjmują odpowiedzialności. Informacje na które pragniemy zwrócić szczególną uwagę Państwa, zostały napisane wytłuszczoną czcionką i są poprzedzone znakiem 

CHARAKTERYSTYKA MŁOTA

WYBURZENIOWEGO I WYPOSAŻENIA

Młot wyburzeniowy PRWg 45GEO CELMA Professional jest narzędziem elektrycznym przeznaczonym do prac wyburzeniowych i prac w betonie, kamieniu lub murze. Ten młot wyburzeniowy sprawdzi się szczególnie przy pracach remontowo-budowlanych, montażowych i modernizacyjnych. Urządzenie posiada solidny silnik o mocy 1700 W oraz wysoką siłę uderzenia 45 J, dzięki temu urządzenie jest wytrzymałe i gwarantuje efektywną pracę. Elektronarzędzie osiąga prędkość bez obciążenia do maks. 2100 min⁻¹.

Zastosowana wysokiej jakości przekładnia zapewnia długą żywotność urządzenia. Młot wyposażony jest w szybkomocujący uchwyt SDS-

MAX, do łatwej wymiany narzędzia, bez użycia klucza. W zależności od rodzaju powierzchni można skorzystać z 12 regulowanych pozycji mocowania dłuta. Młot został wyposażony w 6-stopniową regulację siły uderzenia oraz wygodny włącznik z blokadą dla trybu pracy ciągłej. Ergonomicznie ukształtowana rękojeść główna, która amortyzuje drgania oraz rękojeść dodatkowa, którą można zamocować w dowolnym położeniu, sprawiają, że młot można pewnie trzymać oburęcz podczas pracy. Cały zestaw jest spakowany do trwałej walizki, która ułatwia transport, przechowywanie, a także zmniejsza ryzyko przypadkowego uszkodzenia elektronarzędzia wraz z wyposażeniem.

WYPOSAŻENIE URZĄDZENIA

Szczotki zapasowe	1 kpl.
Smar	1 szt.
Rękojeść dodatkowa	1 szt.
Walizka	1 szt.
Klucz	1 szt.

PARAMETRY TECHNICZNE

Młot wyburzeniowy PRWg 45GEO

Napięcie, częstotliwość	230V, 50 Hz
Moc znamionowa	1700 W
Liczba uderzeń	200-2100 min ⁻¹
Energia uderzeń	45 J
Klasa ochronności	II
(urządzenie nie wymaga uziemienia)	
System uchwytów narzędzia	SDS-Max
Kabel zasilający	3 m
Regulacja siły uderzeń	6-stopniowa
Liczba regulowanych pozycji dłuta	12
System antywibracyjny	Tak
Waga	11 kg
Wymiary	27x65x13 cm

Młot wyburzeniowy PRWg 45GEO spełnia wymagania Dyrektyw UE.

PRODUCENT ZASTRZEGA SOBIE PRAWO DOKONYWANIA ZMIAN KONSTRUKCYJNYCH.

Załącznikiem do niniejszej instrukcji jest Karta Gwarancyjna.

INFORMACJA NA TEMAT HAŁASU I WIBRACJI

Wartości pomiarowe hałasu określono zgodnie z normą EN IEC 62841-2-6. Określony wg skali A poziom hałasu emitowanego przez urządzenie wynosi:

poziom ciśnienia akustycznego 81,52 dB(A);

poziom mocy akustycznej 101,52 dB(A);

niepewność pomiaru $K = 1,15$ dB(A).



Należy stosować środki ochrony słuchu!

Gwarantowany poziom mocy akustycznej 105 dB(A) (pomiar poziomu mocy akustycznej zgodnie z wytycznymi dotyczącymi emisji hałasu zewnętrznego 2000/14/WE i 2005/88/WE).

Wartości łączne drgań (suma wektorowa dla trzech składowych kierunkowych) wyznaczone zgodnie z normą EN IEC 62841-2-6

Dłutowanie:

wartość emisji drgań $a_{h,Chetq} = 20,989$ m/s²

niepewność pomiaru $K = 1,5$ m/s²

Podany w niniejszej instrukcji poziom drgań pomierzony został zgodnie z określoną przez normę EN IEC 62841-2-6 procedurą pomiarową i może zostać użyty do porównywania elektronarzędzi. Można go też użyć do wstępnej oceny ekspozycji na drgania. Podany poziom drgań jest reprezentatywny dla podstawowych zastosowań elektronarzędzia. Jeżeli elektronarzędzie użyte zostanie do innych zastosowań lub z innymi narzędziami roboczymi, a także jeśli nie będzie wystarczająco konserwowane, poziom drgań może odbiegać od podanego. Podane powyżej przyczyny mogą spowodować podwyższenie ekspozycji na drgania podczas całego czasu pracy. Aby dokładnie ocenić ekspozycję na drgania, trzeba wziąć pod uwagę także okresy, gdy

urządzenie jest wyłączone, lub jest wprawdzie włączone, ale nie jest używane do pracy. W ten sposób łączna (obliczana na pełny wymiar czasu pracy) ekspozycja na drganie może okazać się znacznie niższa. Należy wprowadzić dodatkowe środki bezpieczeństwa, mające na celu ochronę operatora przed skutkami ekspozycji na drgania, np.: konserwacja elektronarzędzia i narzędzi roboczych, zabezpieczenie odpowiedniej temperatury rąk, ustalenie kolejności operacji roboczych.

OGÓLNE WSKAZÓWKI BEZPIECZEŃSTWA DOTYCZĄCE PRACY Z ELEKTRONARZĘDZIAMI

⚠️ OSTRZEŻENIE! Należy zapoznać się ze **wszystkimi ostrzeżeniami i wskazówkami dotyczącymi bezpieczeństwa użytkowania oraz ilustracjami i danymi technicznymi, dostarczonymi wraz z niniejszym elektronarzędziem**. Nieprzestrzeganie podanych niżej ostrzeżeń dotyczących bezpieczeństwa i wskazówek dotyczących bezpieczeństwa może być przyczyną porażenia prądem elektrycznym, pożaru i/lub poważnych obrażeń.

⚠️ Zachowaj wszystkie ostrzeżenia i wskazówki dotyczące bezpieczeństwa, aby móc skorzystać z nich w przyszłości.

W podanych niżej ostrzeżeniach wyrażenie „elektronarzędzie” oznacza elektronarzędzie zasilane z sieci (z przewodem zasilającym) lub elektronarzędzi.

1. Bezpieczeństwo w miejscu pracy

- W miejscu pracy należy utrzymywać porządek i dobre oświetlenie.** Nieporządek i złe oświetlenie przyczynia się do wypadków.
- Nie należy używać elektronarzędzia w środowiskach wybuchowych, tworzonych przez łatwopalne ciecze, gazy lub pyły.** Elektronarzędzie wytwarza iskry, które mogą zapalić pył lub opary.
- Nie należy dopuszczać dzieci i obser-**

watorów do miejsc, w których używa się elektronarzędzi. Rozproszenie uwagi może spowodować utratę kontroli nad elektro-narzędziem.

2. Bezpieczeństwo elektryczne

a) **Wtyczki elektronarzędzi muszą pasować do gniazdek. Nigdy w żaden sposób nie należy przerabiać wtyczki. Nie należy używać żadnych przedłużaczy w przypadku elektronarzędzi mających przewód z żyłą uziemienia ochronnego.** Brak przeróbek we wtyczkach i gniazdkach wtyczkowych zmniejsza ryzyko porażenia prądem elektrycznym.

b) **Należy unikać dotykania powierzchni uziemionych lub zwartych z masą, takich jak rury, ogrzewacze, grzejniki centralnego ogrzewania i chłodziarki.** W przypadku dotknięcia części uziemionych lub zwartych z masą, wzrasta ryzyko porażenia prądem elektrycznym.

c) **Nie należy narażać elektronarzędzi na działanie deszczu lub warunków wilgotnych.** W przypadku przedostania się do elektronarzędzia wody, wzrasta ryzyko porażenia prądem elektrycznym.

d) **Nie należy nadwerężyć przewodów przyłączeniowych.** Nigdy nie należy używać przewodu przyłączeniowego do przenoszenia, ciągnięcia elektronarzędzia lub wyciągania wtyczki z gniazdka. Należy trzymać przewód przyłączeniowy z daleka od źródeł ciepła, olejów, ostrych krawędzi lub ruchomych części. Uszkodzone lub zaplątane przewody przyłączeniowe zwiększają ryzyko porażenia prądem elektrycznym.

e) **W przypadku, gdy elektronarzędzie używa się na wolnym powietrzu, przewody przyłączeniowe należy przedłużać przedłużaczami przeznaczonymi do pracy na wolnym powietrzu.** Używanie przedłużacza przeznaczonego do pracy na wolnym powietrzu zmniejsza ryzyko porażenia prądem elektrycznym.

f) **W przypadku, gdy używanie elektro-**

narzędzia w środowisku wilgotnym jest nieuniknione, jako ochronę przed napięciem zasilania należy stosować urządzenie różnicowoprądowe (RCD). Zastosowanie RCD zmniejsza ryzyko porażenia prądem elektrycznym.

3. Bezpieczeństwo osobiste

a) **Należy być przewidującym, obserwować co się robi i zachowywać rozsądek podczas używania elektronarzędzia. Nie należy używać elektronarzędzia, gdy jest się zmęczonym lub pod wpływem narkotyków, alkoholu lub leków.** Chwila nieuwagi podczas pracy elektronarzędziem może spowodować poważne osobiste obrażenia.

b) **Należy stosować wyposażenie ochronne. Należy zawsze zakładać okulary ochronne.** Używanie w odpowiednich warunkach wyposażenia ochronnego, takiego jak maska przeciwpyłowa, obuwie antypoślizgowe, kask lub ochronniki słuchu, zmniejszy osobiste obrażenia.

c) **Należy unikać niezamierzonego rozruchu. Przed przyłączeniem do źródła zasilania i/lub przed podłączeniem akumulatora oraz zanim podniesie się lub przeniesie się narzędzie należy upewnić się, że wyłącznik elektronarzędzia jest w pozycji wyłączony.** Przeniesienie elektronarzędzia z palcem na wyłączniku lub przyłączenie elektronarzędzia do sieci zasilającej przy załączonym wyłączniku może być przyczyną wypadku.

d) **Przed uruchomieniem elektronarzędzia należy usunąć wszystkie klucze.** Pozostawienie klucza w obracającej się części elektronarzędzia może spowodować osobiste obrażenia.

e) **Nie należy wychylać się za daleko. Należy cały czas stać pewnie i zachować równowagę.** Umożliwi to lepszą kontrolę nad elektro-narzędziem w sytuacjach nieprzewidywalnych.

f) **Należy odpowiednio się ubierać. Nie należy nosić luźnego ubrania ani biżuterii. Należy utrzymywać swoje włosy, ubranie i rękawiczki**

z dala od części ruchomych. Luźne ubrania, biżuteria lub długie włosy mogą zostać zaczepione przez części ruchome.

g) Jeżeli urządzenia są przystosowane do przyłączenia zewnętrznego odciągu pyłu i pochłaniacza pyłu, należy upewnić się, że są one przyłączone i prawidłowo użyte. Użycie pochłaniaczy pyłu może zredukować zagrożenia zależne od zapylenia.

h) Nie wolno dopuścić, aby umiejętności, nabyte w wyniku częstej pracy elektronarzędziem, zastąpiły ściśle przestrzeganie zasad bezpieczeństwa. Nieostrożność podczas obsługi elektronarzędzia może w ułamku sekundy spowodować ciężkie obrażenia.

4. Użytkowanie i troska o elektronarzędzie

a) Nie należy elektronarzędzia przeciążać. Należy stosować elektronarzędzie o mocy odpowiedniej do wykonywanej pracy. Właściwe elektronarzędzie umożliwi pracę lepszą i bezpieczniejszą przy obciążeniu, na jakie zostało zaprojektowane.

b) Nie należy używać elektronarzędzia, jeżeli włącznik go nie łączy i nie wyłącza. Każde elektronarzędzie, którego nie można łączyć lub wyłączać włącznikiem, jest niebezpieczne i musi zostać naprawione.

c) Należy odłączać wtyczkę ze źródła zasilania elektronarzędzia i/lub odłączyć akumulator przed wykonaniem każdej nastawy, wymiany części lub magazynowaniem. Takie zapobiegawcze środki bezpieczeństwa redukują ryzyko przypadkowego rozruchu elektronarzędzia.

d) Nieużywane elektronarzędzie należy przechowywać poza zasięgiem dzieci i nie należy pozwalać osobom niezaznajomionym z elektronarzędziem lub niniejszą instrukcją na używanie elektronarzędzia. Elektronarzędzia są niebezpieczne w rękach nieprzeszkolonych użytkowników.

e) Elektronarzędzia należy konserwować. Należy sprawdzać współosiowość lub zaklesz-

czenie się części ruchomych, pęknięcia części i wszystkie inne czynniki, które mogą mieć wpływ na pracę elektronarzędzia. Jeżeli stwierdzi się uszkodzenia, należy elektronarzędzie przed użyciem naprawić. Przyczyną wielu wypadków jest niefachowy sposób konserwacji elektronarzędzia.

f) Narzędzia tnące powinny być ostre i czyste. Odpowiednie utrzymywanie ostrych krawędzi narzędzi tnących zmniejsza prawdopodobieństwo zakleszczenia i ułatwia obsługę.

g) Elektronarzędzie, wyposażenie, narzędzia robocze itp. należy stosować zgodnie z niniejszą instrukcją, biorąc pod uwagę warunki pracy i rodzaj pracy do wykonania. Używanie elektronarzędzia w sposób, do którego nie jest przewidziane, może spowodować niebezpieczne sytuacje.

h) Uchwyty i powierzchnie chwytowe powinny być suche, czyste i wolne od oleju i smaru. Śliskie uchwyty i powierzchnie chwytowe nie pozwalają na bezpieczne trzymanie narzędzia i kontrolę nad nim w nieoczekiwanych sytuacjach.

5. Naprawa i serwis

a) Naprawę elektronarzędzia należy zlecać wyłącznie osobie wykwalifikowanej, wykorzystującej wyłącznie oryginalne części zamienne. Zapewni to, że użytkowanie elektronarzędzia będzie nadal bezpieczne.

WSKAZÓWKI BEZPIECZEŃSTWA DLA MŁOTÓW

Zalecenia dotyczące bezpieczeństwa podczas wykonywania wszystkich prac

a) Należy zakładać ochronniki słuchu podczas pracy. Narażenie się na hałas może spowodować utratę słuchu.



b) Elektronarzędzie należy używać z dodatkowymi rękawicami dostarczonymi w zesta-

wie. Utrata kontroli może spowodować obrażenia osobiste.

c) **Podczas wykonywania prac, przy których narzędzie robocze mogłoby natrafić na ukryte przewody elektryczne lub na własny przewód zasilający, elektronarzędzie należy trzymać za izolowane powierzchnie rękojeści.** Kontakt z przewodem sieci zasilającej może spowodować przekazanie napięcia na części metalowe elektronarzędzia, co mogłoby spowodować porażenie prądem elektrycznym.

DODATKOWE WSKAZÓWKI BEZPIECZEŃSTWA

a) **Trzymać elektronarzędzie mocno.** Podczas wkręcania i odkręcania wkrętów czy śrub mogą wystąpić krótkotrwałe wysokie momenty reakcji.

b) **Należy odpowiednio zamocować obrabiany przedmiot.** Zamocowanie obrabianego przedmiotu w urządzeniu mocującym lub imadle jest bezpieczniejsze niż trzymanie przedmiotu w ręce.

c) **Należy używać odpowiednich przyrządów poszukiwawczych w celu lokalizacji ukrytych instalacji lub zwrócić się o pomoc do zakładów miejskich lub dostawców usług.** Kontakt z przewodami znajdującymi się pod napięciem może spowodować powstanie pożaru i porażenie prądem. Przebicie przewodu wodociągowego spowoduje szkody rzeczowe. Uszkodzenie przewodu gazowego może doprowadzić do wybuchu.

d) **Przed odłożeniem elektronarzędzia, należy poczekać, aż narzędzie robocze znajdzie się w bezruchu.** Narzędzie robocze może się zablokować i doprowadzić do utraty kontroli nad elektronarzędziem.

e) **W razie zablokowania się narzędzia roboczego należy natychmiast wyłączyć elektronarzędzie. Należy być przygotowanym na wysokie momenty reakcji, które powodują odrzut.** Narzędzie robocze może się zablokować w przypadku przeciążenia elektronarzędzia lub skrzywienia jego pozycji w obrabianym elemencie.

f) **Należy zachować ostrożność podczas prac wyburzeniowych z zastosowaniem dłuta.** Fragmenty obrabianego materiału mogą spowodować obrażenia u użytkownika lub osób postronnych.

g) **Podczas pracy należy mocno trzymać urządzenie w obydwu rękach i zapewnić bezpieczną pozycję pracy.** Obsługa elektronarzędzi obiema rękami zwiększa bezpieczeństwo pracy.

h) **Bezpośrednio po zakończeniu pracy nie należy dotykać narzędzi roboczych ani sąsiadujących elementów obudowy.** Podczas pracy mogą silnie nagrzać się i spowodować oparzenia.

WŁAŚCIWE UŻYTKOWANIE

a) Należy stosować wyłącznie elektronarzędzia o parametrach odpowiednio dobranych do wykonywanej pracy. Właściwie dobrane elektronarzędzie pozwoli na efektywne oraz bezpieczne wykonanie pracy. Niewłaściwie dobrane narzędzie spowoduje jego przeciążenie, a w konsekwencji trwałe uszkodzenie.

b) Pod żadnym pozorem nie wolno używać niesprawnego elektronarzędzia. Przed ponownym uruchomieniem wszelkie przyczyny niesprawności muszą zostać usunięte przez autoryzowany serwis marki CELMA w liniach CELMA Professional oraz CELMA C-Power.

c) Należy bezwzględnie odłączyć wtyczkę urządzenia ze źródła zasilania oraz odłączyć akumulator przed wykonaniem jakiegokolwiek naprawy oraz wymiany części narzędzi roboczych. Takie zapobiegawcze środki bezpieczeństwa redukują ryzyko przypadkowego rozruchu elektronarzędzia.

d) Nieużywane elektronarzędzie należy przechowywać poza zasięgiem dzieci i nie należy pozwalać osobom niezaznajomionym z elektronarzędziem lub niniejszą instrukcją na użytkowanie elektronarzędzia. Elektronarzędzia są niebezpieczne w rękach nieprzeszkolonych użytkowników.

ków.

SPRAWDZENIE WYROBU PRZED UŻYCIEM

1. Podłączenie do źródła zasilania

⚠ Należy zwrócić uwagę na napięcie sieci. Napięcie sieci musi zgadzać się z danymi na tabliczce znamionowej elektronarzędzia.

Elektronarzędzia przeznaczone jest do pracy przy napięciu 230 V, można przyłączać również do sieci 220V.

2. Przedłużacz

Należy używać przedłużacza, jeśli wymaga tego odległość do źródła zasilania. Przedłużacz musi być wykonany z przewodu o odpowiednim przekroju oraz długości, w celu prawidłowego przewodzenia prądu elektrycznego. Zbyt cienki lub zbyt długi przewód będzie powodować spadek napięcia zmniejszając tym samym moc silnika. Należy używać jak najkrótszych przedłużaczy.

Jeśli przedłużacz jest uszkodzony, należy niezwłocznie wymienić go lub naprawić.

3. Sprawdzenie miejsca pracy

Miejsce pracy musi zostać sprawdzone pod względem zachowania środków ostrożności opisanych w tej instrukcji.

4. Sprawdzenie włącznika

Przed podłączeniem wtyczki sprawdzić:

- czy klawisz łącznika powraca do położenia pierwotnego po naciśnięciu i zwolnieniu,
- czy klawisz łącznika jest w pozycji „wyłączony”.

POSŁUGIWANIE SIĘ MŁOTEM

⚠ Przed zmianą narzędzi roboczych lub położenia rękojeści należy najpierw odłączyć elektronarzędzie od sieci.

⚠ Należy zawsze posługiwać się elektronarzędziem z poprawnie zamontowaną rękojeścią dodatkową w celu zwiększenia

kontroli nad nim.

1. Montaż rękojeści dodatkowej

Elektronarzędzie należy używać wyłącznie z zamontowaną rękojeścią dodatkową.

Aby zamontować rękojeść na szyjce narzędzia należy:

Poluzować pokrętko rękojeści dodatkowej (1), obracając go w kierunku przeciwnym do ruchu wskazówek zegara. Ustawić rękojeść (2) w żądanym położeniu, przesuwając do przodu lub do tyłu oraz w lewo lub w prawo. Po ustawieniu optymalnej pozycji, dokręcić pokrętko rękojeści, obracając go w kierunku zgodnym z ruchem wskazówek zegara. Rękojeść można obracać o 360°.

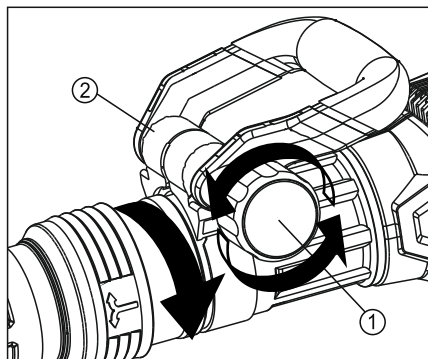

Rys. 2

2. Montaż i demontaż narzędzia roboczego bez użycia dodatkowych narzędzi

Aby usprawnić wymianę narzędzia roboczego w młocie zastosowano uchwyt SDS-Max.

Montaż narzędzia roboczego

Przed zamontowaniem narzędzia roboczego, należy oczyścić jego część chwytową (1) i posmarować smarem (2).

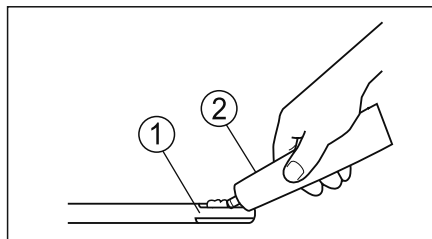

Rys. 3

Zakładając narzędzie robocze, należy obrócić je do położenia umożliwiającego wsunięcie w rowki prowadzące aż do momentu jego zaryglowania w uchwycie mocującym.

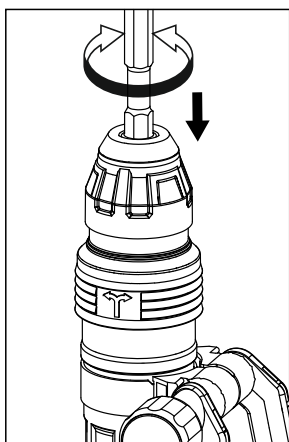

Rys. 4

Należy każdorazowo sprawdzić, czy narzędzie robocze jest właściwie zamontowane poprzez próbę wyciągnięcia z uchwytu.

Demontaż narzędzia roboczego

Aby wymontować narzędzie robocze, należy odciągnąć kołnierzyk uchwytu SDS-Max w kierunku zaznaczonym strzałką (Rys. 5) i wyciągnąć narzędzie robocze.

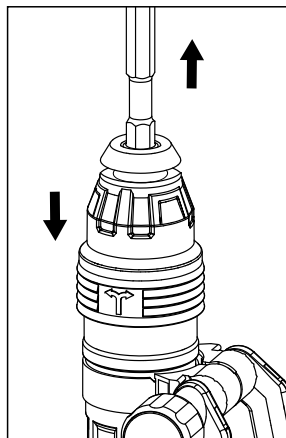

Rys. 5

3. Ustawienie kąta dłuta

⚠ Uwaga! Podczas użytkowania dłuto może bardzo się nagrzać. Należy podczas ustawienia kąta położenia dłuta nosić rękawice ochronne.

Dłuto może być osadzone w 12 różnych pozycjach (co 30°). Pozwala to na osadzenie dłut płaskich i kształtowanych w optymalnych ustawieniach roboczych.

Aby ustawić żądany kąt należy:

- wyciągnąć pierścień nastawczy w kierunku pokazanym na rysunku i przytrzymując go w tej pozycji, ustawić żądany kąt dłuta w kierunku zgodnym lub przeciwnym do ruchu wskazówek zegara,
- zwolnić pierścień nastawczy, pierścień zazębi się z korpusem młota uniemożliwiając obrót dłuta.

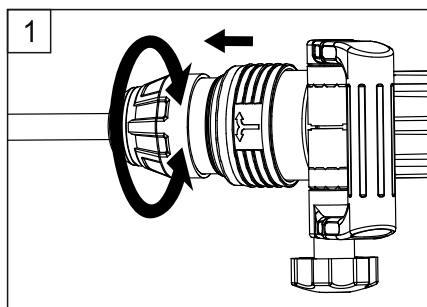

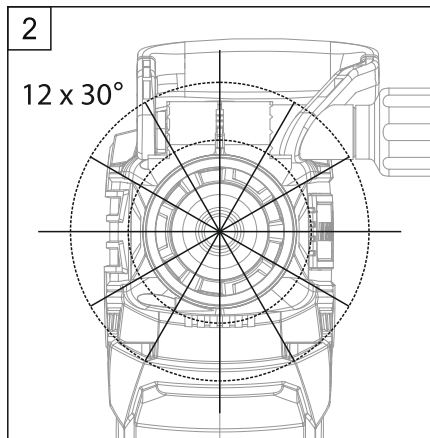

Rys. 6

4. Regulacja częstotliwości uderzeń

Pokrętem regulacji częstotliwości uderzeń należy wstępnie wybrać częstość właściwą dla wykonywanej pracy i materiału. Pokrętko umożliwia płynną regulację uderzeń w zakresie od 1 (minimalna liczba uderzeń) do 6 (maksymalna liczba uderzeń).

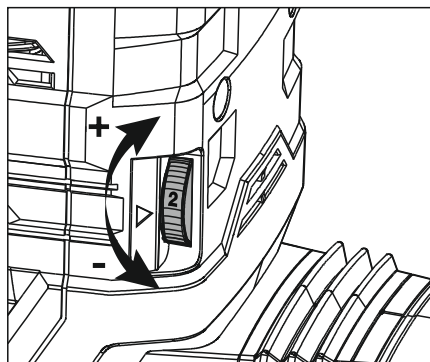

Rys. 7

5. Włączanie/wyłączanie

Aby włączyć młotek należy:

Włożyć wtyczkę przewodu przyłączeniowego do gniazdka sieciowego upewniając się uprzednio, że klawisz łącznika jest w pozycji wyłączony. Uruchomić młot klawiszem łącznika umiesz-

czonym w rękojeści. Urządzenie pracuje w czasie trzymania klawisza. Wyłączenie następuje po zwolnieniu klawisza łącznika.

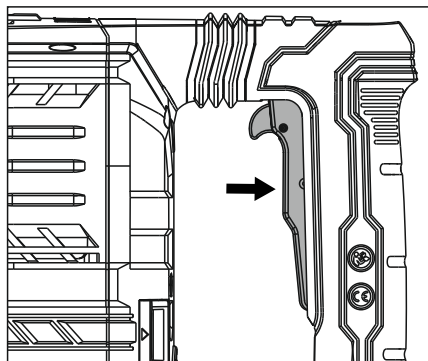

Rys. 8

Przełączanie na pracę ciągłą:

W tym celu należy wcisnąć klawisz łącznika (1), a następnie przycisk blokady (2).

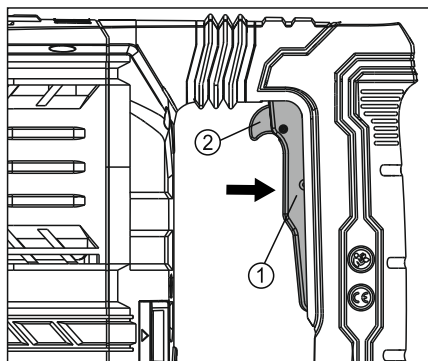

Rys. 9

Wyłączanie pracy ciągłej:

Aby wyłączyć, nacisnąć klawisz łącznika i zwolnić go. Po zwolnieniu przycisk blokady powinien wrócić do swojego pierwotnego położenia.

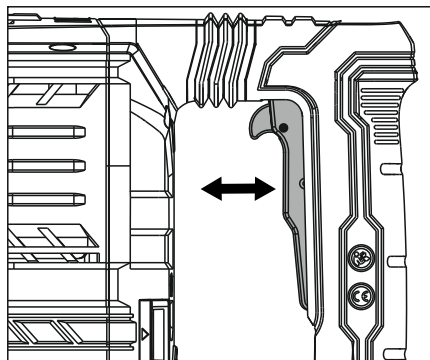

Rys. 10

KONSERWACJA I PRZEGLĄDY

Przed przystąpieniem do jakichkolwiek czynności związanych z montażem narzędzi roboczych, regulacją, naprawą lub obsługą należy odłączyć urządzenie od sieci.

1. Smarowanie układu napędu pneumatycznego

Należy co każde 50 godzin pracy urządzeniem dokonać kontroli smarowania układu pneumatycznego oraz w razie potrzeby uzupełnić smar. W celu dokonania kontroli należy delikatnie kluczem imbusowym poluzować 4 śruby i odkręcić pokrywę systemu korbowego układu pneumatycznego. W razie potrzeby uzupełnić smarem.

Nie wolno nakładać zbyt dużej ilości smaru.

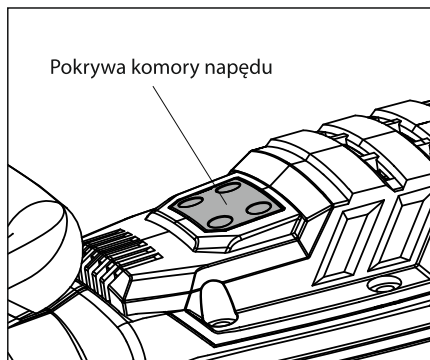

Rys. 11

Zamontować pokrywę dokręcając ją w prawo.

Nie należy stosować zbyt dużej siły aby nie urwać gwintu.

Po zakończeniu pracy zaleca się sprawdzenie stanu technicznego elektronarzędzia obejmujące:

2. Oględziny zewnętrzne, w tym zwłaszcza sprawdzenie:

- korpusu silnika i rękojeści (należy zwrócić uwagę na ewentualne pęknięcia i odłamania);
- przewodu przyłączeniowego z odgiętą (pęknięcia i przecięcia izolacji, przypalenia, zdeformowane kołki wtyczki);
- działania łącznika i jego blokady;
- działanie pokrętki regulacji częstotliwości uderzeń,
- śrub i wkrętów pod kątem ich poluzowania.

3. Sprawdzenie zachowania się elektronarzędzia podczas biegu jałowego w czasie od 5—10 sekund i dokonanie oceny:

- natychmiastowego rozruchu,
- równomiernej pracy,
- głośności pracy przekładni zębatych i łożysk,
- iskrzenia szczotek,
- poziomu drgań.

Wszelkie nieprawidłowości pracy elektronarzędzia, zaobserwowane podczas przeglądu lub wcześniej w czasie pracy (nagrzewanie korpusu, wzrost hałasu przekładni) są sygnałem do przeprowadzenia przeglądu lub naprawy w punkcie serwisowym.

Jeżeli zachodzi konieczność wymiany przewodu zasilającego, to powinien wykonać to autoryzowany serwis w celu uniknięcia zagrożenia bezpieczeństwa.

Jeśli istnieje konieczność wymiany szczotki, należy wymienić obie szczotki.

Wymienione szczotki docierać przez uruchomienie młota bez obciążenia, w czasie około 15

minut.

Przed przystąpieniem do pracy oraz po jej wykonaniu należy zwrócić uwagę, aby szczeliny wlotowe i wylotowe powietrza były zawsze drożne.

Po zakończeniu pracy obudowę oczyścić np. sprężonym powietrzem, pędzelkiem, wilgotną szmatką. Nie używać środków chemicznych i płynów czyszczących.

Urządzenie powinno być regularnie czyszczone.

Podczas czyszczenia młota sprężonym powietrzem - należy zwracać uwagę, by nie usunąć smaru z powierzchni obrotowej. Podczas pracy wymagane jest smarowanie uchwytu SDS-Max co 1-2 godziny. Po zaaplikowaniu wymagane jest włączenie urządzenia na kilka sekund bez obciążenia celem poprawnego rozprowadzenia smaru. Po każdym użyciu wymagane jest również wyczyszczenie narzędzia i zaaplikowanie smaru celem konserwacji narzędzia.

DIAGNOSTYKA MOŻLIWYCH PROBLEMÓW

1. Elektronarzędzie nie włącza się:

Możliwe przyczyny	Rozwiązanie problemu
Brak zasilania	Należy sprawdzić źródło zasilania i przewód przyłączeniowy
Silnik jest przeciążony lub przegrzany	Należy pozostawić narzędzie na biegu jałowym, przez ok. 2 min do ostygnięcia
Szczotki są zużyte	Należy wymienić obie szczotki

2. Zbyt duże wibracje

Wkręty mocujące w wyrobie są poluzowane	Należy dokręcić wszystkie wkręty
Przedmiot obrabiany jest niewłaściwie zamocowany	Należy właściwie zamocować obrabiany przedmiot

OCHRONA ŚRODOWISKA



Elektronarzędzie, jego wyposażenie i opakowanie po zakończeniu użytkowania należy oddać do powtórnego przetworzenia materiałów.

Nie wolno wyrzucać do pojemników na odpady komunalne! O tym informuje symbol przekreślonego kontenera kołowego umieszczony na produkcie.

Zgodnie z Ustawą z dn. 11 września 2015 r. o zużytych sprzęcie elektrycznym i elektronicznym (t.j. Dz. U. z 2015, poz. 1688) informujemy, iż zużyty sprzęt elektryczny i elektroniczny może zawierać niebezpieczne składniki, które mogą powodować negatywny wpływ na środowisko, a także na zdrowie ludzi. Zabronione jest umieszczanie zużytego sprzętu elektrycznego i elektronicznego i zużytych akumulatorów z innymi odpadami o czym informuje znak przekreślonego kontenera kołowego na odpady. Tak oznaczony sprzęt podlega selektywnej zbiórce w wyznaczonych punktach.

Gospodarstwo domowe spełnia istotną rolę w przyczynianiu się do ponownego użycia i odzysku, w tym recyklingu zużytego sprzętu poprzez przestrzeganie zasad selektywnej zbiórki. Sposób gromadzenia zużytego sprzętu jest zgodny z w/w Ustawą, obowiązki z niej wynikające przejęła w imieniu przedsiębiorcy Organizacja Odzysku.

SERWIS I NAPRAWA

W okresie gwarancyjnym użytkownikowi nie wolno wykonywać żadnych przeróbek i samodzielnych napraw. Jakakolwiek ingerencja lub samodzielna naprawa będzie jednoznaczna z rezygnacją z praw do naprawy gwarancyjnej produktu. Naprawa elektronarzędzia może być przeprowadzona wyłącznie przez autoryzowany serwis marki CELMA w liniach CELMA Professional oraz CELMA C-Power. Wszelkie naprawy oraz

ingerencje przeprowadzone poza autoryzowanym serwisem marki CELMA w liniach CELMA Professional oraz CELMA C-Power są podstawą do utraty gwarancji. Powyższe spowoduje również wyłączenie odpowiedzialności sprzedawcy wynikającej z przepisów prawa Kodeksu Cywilnego.

Naprawy gwarancyjne wykonuje wyłącznie
serwis marki CELMA w liniach CELMA

Professional

oraz CELMA C-Power:

Z-Power Sp. z o.o.

ul. Widzewska 14, 92-229 Łódź

e-mail: serwis@z-power.pl

Wykonuje również odpłatnie naprawy
pogwarancyjne oraz prowadzi sprzedaż części
zamiennych.

Aktualne numery telefonów można znaleźć na
stronie internetowej www.celma.com.pl





Z-Power Sp. z o.o. Sp. k.
93-192 Łódź, ul. Senatorska 24/26 Lok. II A
e-mail: zamowienia@z-power.pl

